

# Schaltplan für die DKW-Motorräder RT 175 S und RT 200 S

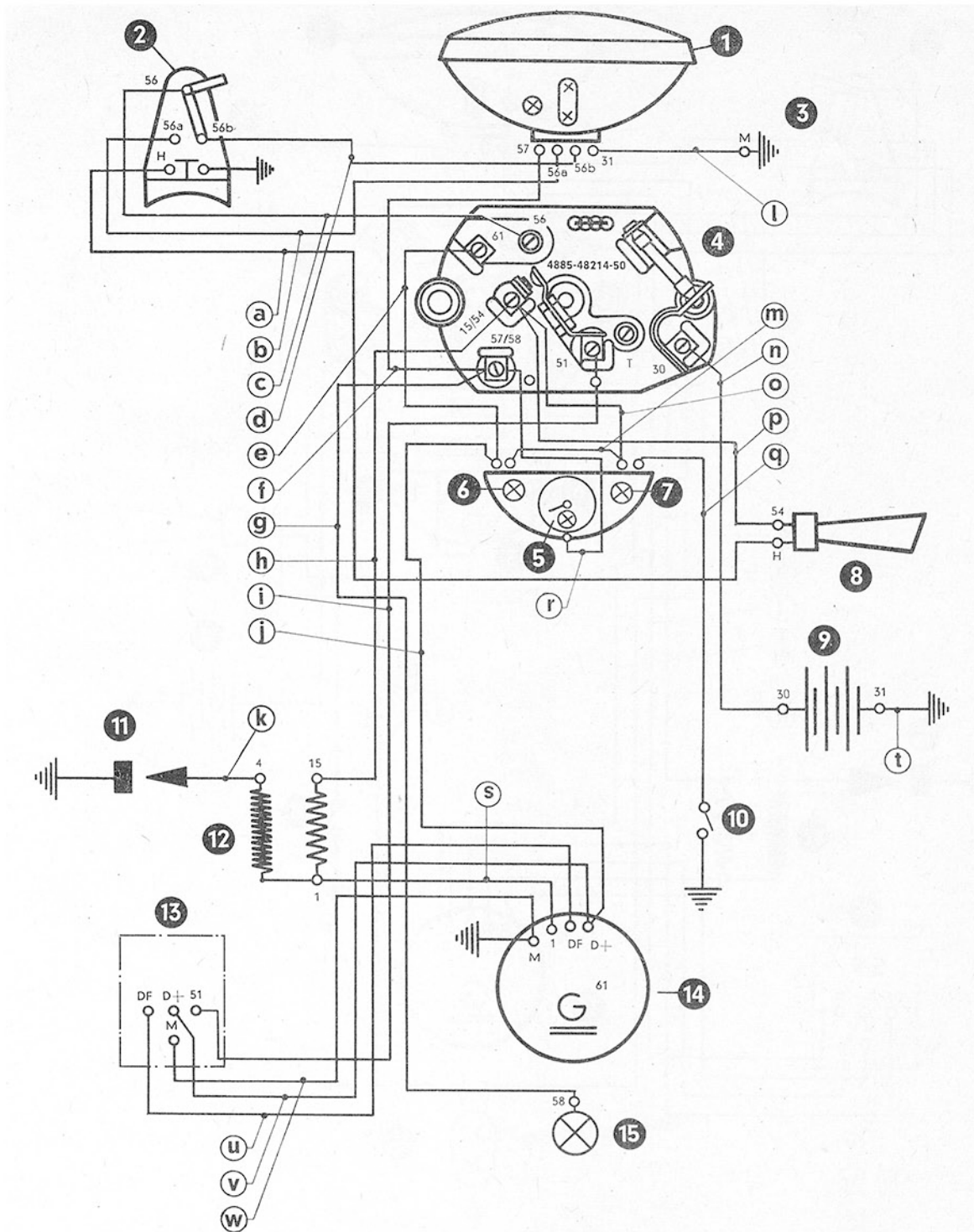

- |                                       |                                       |                                 |
|---------------------------------------|---------------------------------------|---------------------------------|
| 1 = Scheinwerferersatz                | 6 = Ladekontrollleuchte 6 V, 1,2 W    | 11 = Zündkerze                  |
| 2 = Handabblendschalter               | 7 = Leerlaufanzeigeleuchte 6 V, 1,2 W | 12 = Zündspule                  |
| 3 = Masseschraube an Gabelverkleidung | 8 = Signalhorn                        | 13 = Spannungsregler            |
| 4 = Zündlichtschalter                 | 9 = Batterie 6 V, 6,7 Ah              | 14 = Lichtmaschine 6 V, 45/60 W |
| 5 = Tachometerleuchte 6 V, 1,2 W      | 10 = Leerlaufanzeigeschalter          | 15 = Schlußleuchte 6 V, 3 W     |
| a = 1,5 braun                         | g = 0,5 grau                          | m = 0,75 rot                    |
| b = 1,5 weiß                          | h = 0,75 schwarz                      | n = 1,5 rot mit schwarzer Muffe |
| c = 1,5 weiß-schwarz                  | i = 2,5 rot                           | o = 0,75 hellblau-rot           |
| d = 1,5 gelb                          | j = 0,5 hellblau                      | p = 0,75 schwarz-gelb           |
| e = 0,5 hellblau                      | k = Zündkabel                         | q = 0,5 hellblau weiß           |
| f = 0,5 grau-schwarz                  | l = 0,75 braun                        | r = 0,5 schwarz                 |
|                                       |                                       | s = 0,75 grün                   |
|                                       |                                       | t = 1,5 schwarz                 |
|                                       |                                       | u = 0,75 schwarz weiß           |
|                                       |                                       | v = 1,5 rot                     |
|                                       |                                       | w = 0,75 braun                  |

Alle Leitungen nach DIN 72 551, Type FLK

Diesen Schaltplan und viele weitere Informationen finden Sie auf  
[www.dkw-motorraeder.de](http://www.dkw-motorraeder.de)